

Time for Progress...

Арфообразные и струнные сита

ТКАНЫЕ СИТА
ПЛЕТЕННЫЕ СИТА
ПАЛЬЦЕВЫЕ СИТА
ПЕРФОРИРОВАННЫЕ СИТА
РЕЗИНОВЫЕ НАТЯЖНЫЕ СИТА
РЕЗИНОВЫЕ МОДУЛЬНЫЕ СИТА ECOGUM
ПОЛИУРЕТАНОВЫЕ НАТЯЖНЫЕ СИТА
ПОЛИУРЕТАНОВЫЕ МОДУЛЬНЫЕ СИТА
СВАРНЫЕ ЩЕЛЕВЫЕ СИТА
СВАРНЫЕ СИТА PROGRESS TYTAN



Производитель промышленных сит



www.progress-screens.ru

АРФООБРАЗНЫЕ И СТРУННЫЕ СИТА

Арфообразные сита относятся к группе сборных сит. Благодаря своей структуре, волнообразной проволоке по горизонтали или по вертикали, а также способу ее соединения, они принадлежат к группе самоочищающихся сит. Амплитуда вибраций проволоки обеспечивает оптимальный отсев материала без эффекта забивания сита. Благодаря этим свойствам данные сита используются для грохочения трудно просеиваемых, влажных, илистых материалов, особенно в процессах грохочения мелкозернистого материала. Арфообразные сита используются для грохочения: заполнителей бетона, песка, угля, кокса, руды, шлака и т. д. Сита изготавливаются из круглой проволоки с применением пружинной стали, хромированной (нержавеющей) стали и хромо-никелевой (кислотостойкой) стали.

В зависимости от расположения волнистой проволоки и типа ее соединения, существуют следующие типы сит:

АРФООБРАЗНЫЕ СИТА - ТИП К

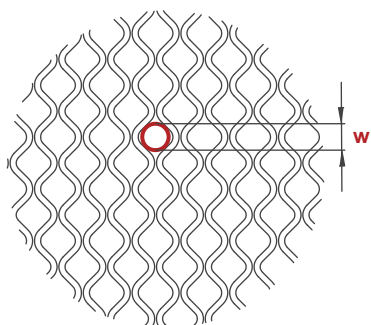

Сита этого типа изготовлены из круглой волнистой проволоки и расположены в горизонтальной рабочей плоскости, угол между изгибами волны составляет 90° . Размер рабочей ячейки «w» определяет диаметр окружности, вписанной в отверстие. Расположение волнистой проволоки создает отверстия квадратной формы. Проволока ситовой конструкции может иметь перевязки из проволоки, эластичных материалов (резины или полиуретана) или поперечной проволокой с покрытием из эластичных материалов.

Размер ячейки: 1,8 - 35,0 mm; Диаметр проволоки: 0,8 - 6,3 mm

АРФООБРАЗНЫЕ СИТА - ТИП Т

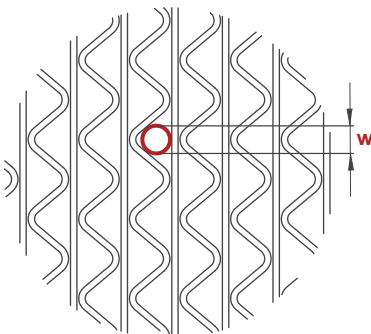
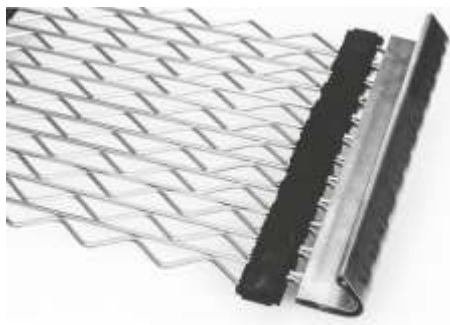

Сита этого типа изготовлены из проволоки круглого сечения, расположенной попеременно: прямая – волнистая, в горизонтальной рабочей плоскости сита. Угол между изгибами волны составляет 90° или 60° . Размер рабочей ячейки определяет диаметр окружности, вписанной в отверстие. Данные сита применяются на деках с большой нагрузкой (прямая проволока обеспечивает сильную натяжку сит, не ограничивая при этом рабочую амплитуду волнистой проволоки).

Размер ячейки: 1,2 - 20,0 mm; Диаметр проволоки: 1,0 - 4,0 mm

*Проволока ситовой конструкции может иметь перевязки из проволоки, эластичных материалов (резины или полиуретана) или поперечной проволокой с покрытием из эластичных материалов.

ПОПЕРЕЧНАЯ НАТЯЖКА

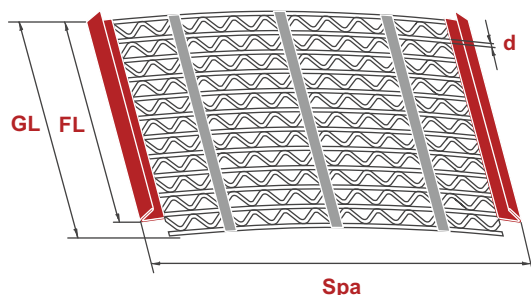

ПРОДОЛЬНАЯ НАТЯЖКА

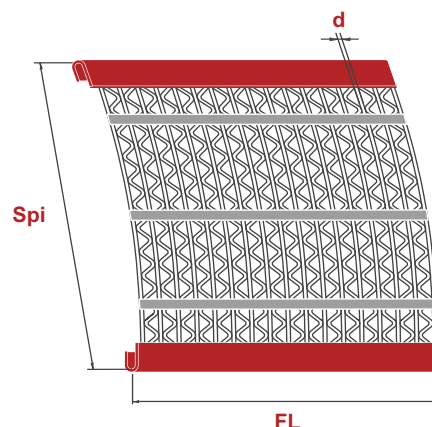

СТРУННЫЕ СИТА

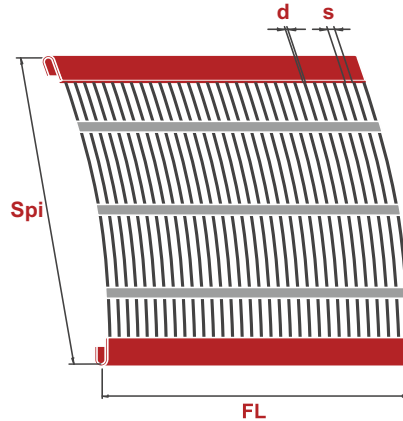
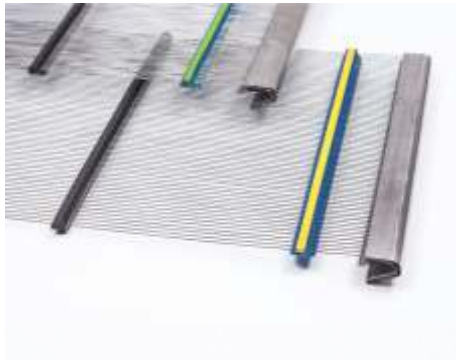

Сита этого типа изготовлены из прямой проволоки с круглым поперечным сечением, соединенной между собой при помощи пластмассовых материалов или подвижных опор, изготовленных из пластмассы или металла. Прямоугольная форма ячеек, а также большая площадь просеивающей поверхности сита предотвращают забивание сита. Благодаря этим свойствам данный тип сита применяется для сортировки труднопросеиваемых, влажных, загрязненных материалов. Сита изготавливаются из круглой проволоки с применением пружинной стали, хромированной (нержавеющей) стали и хромо-никелевой (кислотостойкой) стали.

Размер ячейки: 1,2 - 55,0 mm; **Толщина проволоки:** 0,8 - 8,0 mm

Вибрация сита в процессе работы грохота оказывает существенное влияние на процесс его самоочистки. Основным условием возникновения вибраций является правильное натяжение сита в натяжных рамках или корпусах сит, которое обеспечивает необходимую амплитуду собственных вибраций рабочих проволок. Важным фактором работы сита является правильное расстояние между поперечными перевязками, которое должно быть таким же, как расстояние между траверсами грохота, оснащенного резиновым защитным профилем.

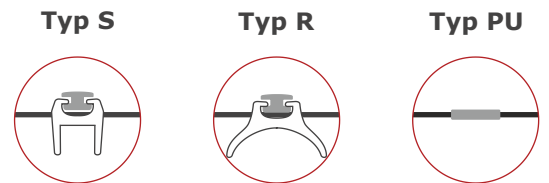
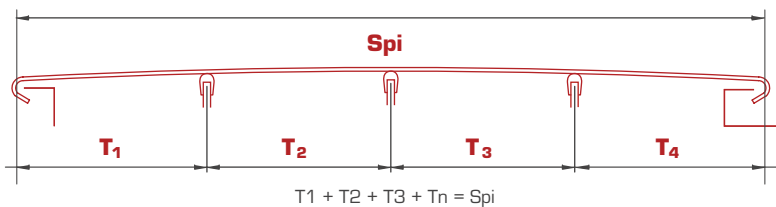

ВИДЫ И ТИПЫ ФАЛЬЦА

Арфообразные натяжные сита с поперечной натяжкой



Арфообразные натяжные сита с поперечной натяжкой

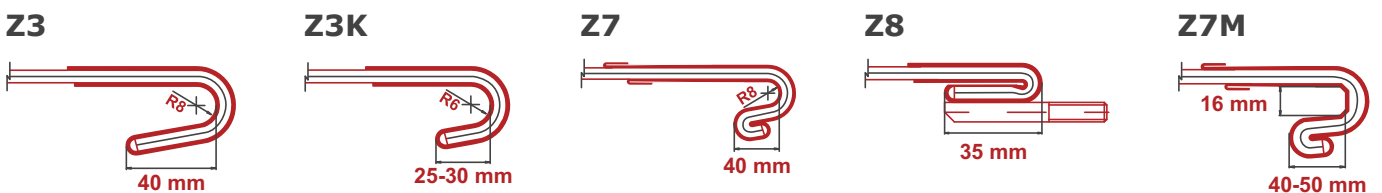

Струнные натяжные сита с продольной натяжкой

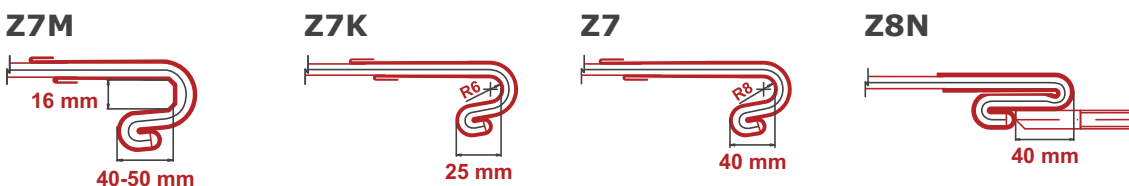

Тип фальца - поперечная натяжка



Тип фальца - продольная натяжка







Progress Eco Sp. z o.o. sp.k. / Dobrów 7, 28-142 Tuczępy (PL)
Торговый Офис Kielce Trzuskawicka 16, 25-851 Kielce (PL) T: +48 41 346 50 06 Ф: +48 41 346 50 08 E: kielce@progress-screens.com
Говорим по-русски T: + 48 41 346 50 06 (доб.124) M: +48 695 608 443 E: saleeast@progress-screens.com www.progress-screens.com



INNOVATIVE ECONOMY
NATIONAL COHESION STRATEGY



EUROPEAN UNION
EUROPEAN REGIONAL
DEVELOPMENT FUND



Donation for innovation - We invest in Your future

Project co-financed by the European Union from European Regional Development Fund